

κάποιοι από τους αυλούς να ηχούν, και να ανοίγουν οι τρύπες που αντιστοιχούν σε αυτούς, ενώ, όταν θέλουμε να σταματήσουμε, να κλείνουν, κάνουμε την εξής κατασκευή. Θεωρούμε μία από τις θήκες ότι υπάρχει εκτός, τη ΓΔ, της οποίας το στόμα έστω το Δ και ο κολλημένος σε αυτήν αυλός, ο Ε, με πώμα εφαρμοστό σε αυτήν το SZ, που να έχει τρύπα, την Η, μεταβλητή στον αυλό Ε. Έστω και κάποια γωνία με τρία σκέλη, η ΖΘΜΑΜΒ, της οποίας το σκέλος ΖΘ είναι συμφύες έστω με το SZ πώμα. Το ΘΜΑ έχει περόνη στην μέση και κινείται γύρω από αυτήν, την ΜΓ. Αν λοιπόν

οδηγήσουμε προς τα κάτω με το χέρι το άκρο ΜΒ της γωνίας, στο στόμιο Δ της θήκης των γλωσσιδίων θα σπρώξουμε το πώμα στο μέσα μέρος, ώστε, όταν βρεθεί μέσα στο εσωτερικό μέρος, τότε η τρύπα σε αυτό να αντιστοιχεί στον αυλό. Για να τραβιέται έξω αυτόματα το πώμα, όταν σηκώνουμε το χέρι, και να ταπώσει τον αυλό θα πρέπει να γίνουν τα εξής. Βρίσκεται κάτω από τις θήκες γλωσσιδίων, ράβδος ίσου μεγέθους με τον σωλήνα ΣΠ και που βρίσκεται παράλληλη με αυτόν,

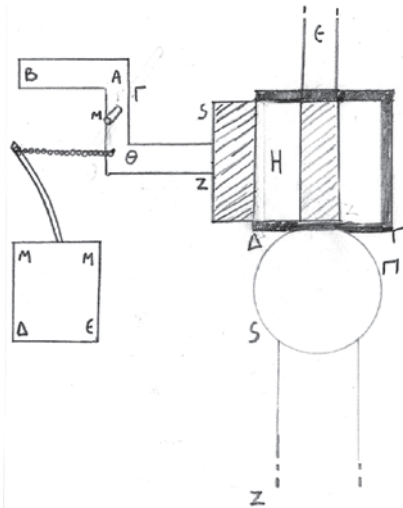

σχ.61

η ΜΔΜΕ. Σε αυτή τοποθετούνται ελάσματα από κέρατο, ισχυρά και λυγισμένα σε γωνία, από τα οποία ένα έστω το ΜΣ που βρίσκεται κοντά στη ΔΓ θήκη γλωσσιδίων. Από το άκρο αυτού σχοινί δένεται, το οποίο συνδέεται γύρω στο άκρο Θ, ώστε, όταν σπρωχθεί έξω το πώμα τεντώνεται το σχοινί. Αν λοιπόν, αφού οδηγήσουμε προς τα κάτω το άκρο ΜΒ της γωνίας, σπρώξουμε το πώμα στο μέσα μέρος, το σχοινί θα έλξει το έλασμα, ώστε να ισιώσει την καμπή αυτού (του ελάσματος) με δύναμη. Όταν την αφήσουμε, αφού επιστρέψει πάλι το λυγισμένο έλασμα στην αρχική του θέση, θα τραβήξει το πώμα του στόματος, ώστε να ταπώσει την τρύπα. Αφού αυτά γίνουν σε καθεμία από τις θήκες γλωσσιδίων, όταν θέλουμε κάποιοι από τους αυλούς να ηχούν, θα τοποθετήσουμε τα δάχτυλα στις προς εκείνους γωνίες. Όταν δεν θέλουμε πλέον να παράγουν ήχο, σηκώνουμε τα δάχτυλα